



Sfera Klavye Modülü

Kullanım ve kurulum kılavuzu

bticino



İçindekiler

Genel bilgiler	4
Uyarılar ve öneriler	5
Normatif uyarılar	5
Önden görünüş	6
Arkadan görünüş	7
Kurulum	8
Montaj	8
Demontaj	10
Cihazı kullanımı	12
Kilitleme komutu	12
353000 stand-alone Klavye Modülü ile kilit kumandası	12
Ses Modülü 351100/351200/351300 ve Klavye Modülü 353000 ile kilit kumanda	12
Sfera Fonik Modülü 351100/351200/351300 ve Klavye Modülü 353000 ile doğrudan çağrı	13
Cihaz yapılandırması	14
Yönetici kodu	14
Yeni yönetici kodu	14
Yönetici kodlarının iptali	17
Passepartout kodu	18
Yeni paspartulu kod	18
Passepartout kodlarının silinmesi	21
Passepartout kodunun değiştirilmesi	22
Apartman sakini kodu	24
Yeni apartman sakini kodu	24
Apartman sakini kodunu silme	27
Apartman sakini kodunun değiştirilmesi	29
Sıfırlama	31
Gelişmiş konfigürasyon	32
PC bağlantısı	32

Genel bilgiler

Sfera Klavye Modülü yalnızca BTicino 2 telli dijital sistemlerde kullanılmalıdır.

BTicino Sphere Klavye Modülü ile eşleştirilebilen estetik finisajlar:



Kapak plakası 353005



Kapak plakası 353001/02/03



Kapak plakası 353011

Uyarılar ve öneriler

Kurulumu yapmadan önce iş bu kılavuzu dikkatlice okumak önemlidir. Garanti, ihmal, amaç dışı kullanım, yetkili olmayan kişiler tarafından kurulanması ile otomatik olarak geçersiz sayılır.

Normatif uyarılar



Kullanmadan önce dikkatlice okuyun ve ileride yararlanmak üzere saklayın.



slak ellerle ünitelere dokunmak yasaktır.
Sıvı temizleyiciler ve aerosol kullanmak yasaktır.
Hava deliklerini tıkmak yasaktır.
Aygıtlarda değişiklik yapmak yasaktır.
Aygıtların koruyucu aksamalarını yerlerinden çıkartmak yasaktır.
Sıvı ve tozların yakınında ünitelerin kurulması yasaktır.
Isı kaynaklarının yakınında ünitelerin kurulması yasaktır.
Zararlı gazlar, metal tozlar veya benzerleri yakınında ünitelerin kurulması yasaktır.
Uygun olmayan yüzeyler üzerinde ünitelerin sabitlenmesi yasaktır.



Kurulu oldukları yüzeyin çökmesi veya uygun olmayan kurulumdan dolayı aygıtların düşme riski.
Tesis üzerinde her hangi bir işlem yapmadan önce beslemesini kesin.



Dikkat: Montaj, konfigürasyon, çalıştırma ve bakım sadece nitelikli personel tarafından yapılmalıdır.
Duvara kurulumun düzgünce yapıldığını kontrol edin.
Kabloları döşerken yürürlükteki yönetmeliklere uyun.
Besleme kablolarını işaret edilen şekilde bağlayın.
Olası tesis genişmelerinde sadece teknik şartnamede işaret edilen parçaları kullanın.

Önden görünüş

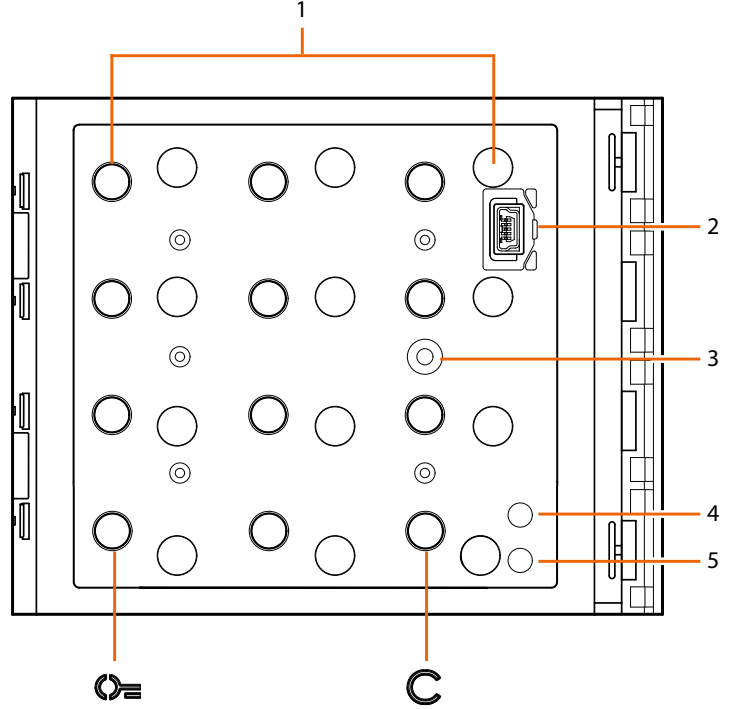

1. Nümerik tuş takımı + tuş aydınlatma LED ışığı.
= tuşu; kilit açma kodu seçimi için.
C tuşu; kodların değiştirilmesi için.
2. Programlama için Mini USB konektörü.
3. Programlama butonu.
4. Yanık kırmızı LED ışığı: Giriş reddedildi veya programlama hatası.
5. Yanık yeşil LED ışığı: Girişe izin verildi veya programlama başarılı.

Arkadan görünüş

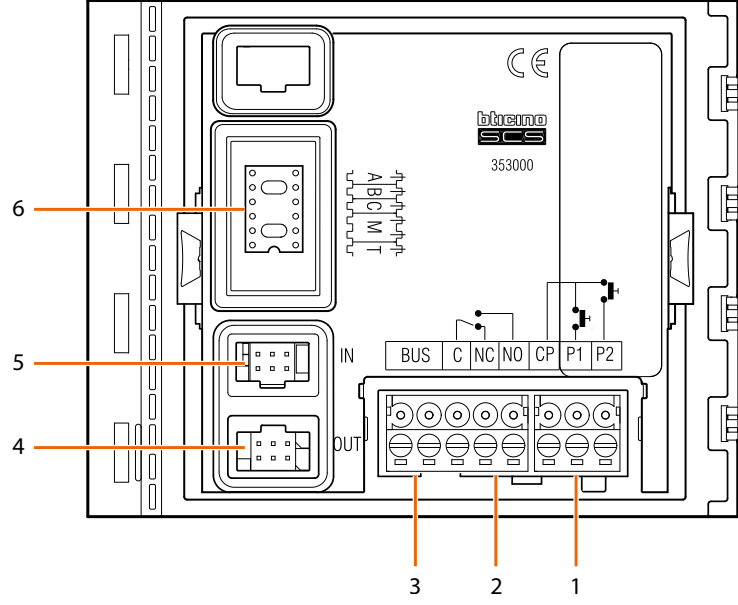

1. Kilit butonu (CP-P1) ve tamper (CP-P2 - gelecekteki uygulama) bağlantısı.
2. Yerel röle kontakları.
3. BUS bağlantısı.
4. Sonraki modüllere bağlantı için konektör.
5. Önceki modüllere bağlantı için konektör.
6. Konfigüratörler yuvası.

Kurulum

Montaj



Dikkat: Montaj, konfigürasyon, çalıştırma ve bakım sadece nitelikli personel tarafından yapılmalıdır.

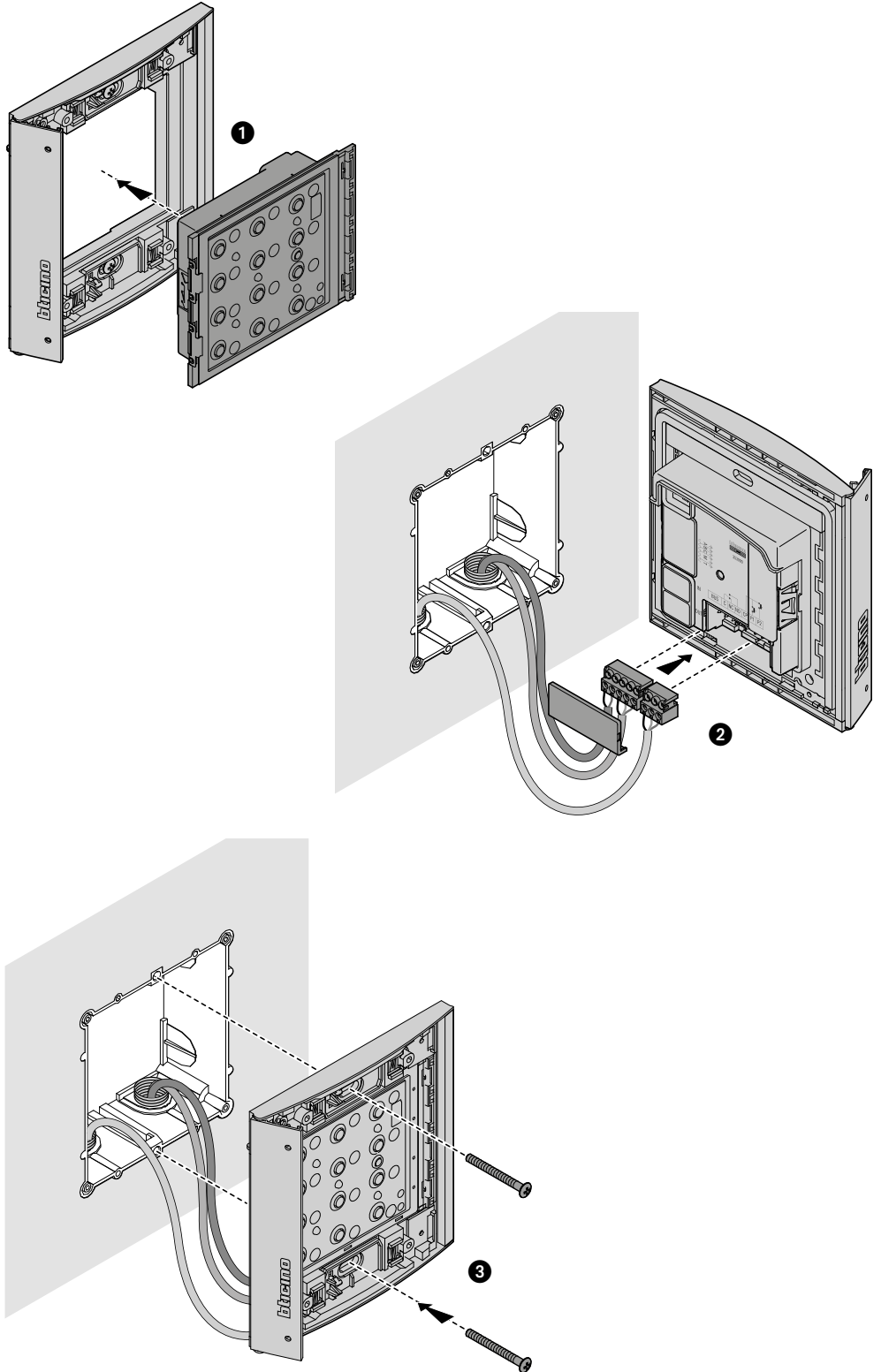

Sfera Klavye Modülü

Kullanım ve kurulum kılavuzu

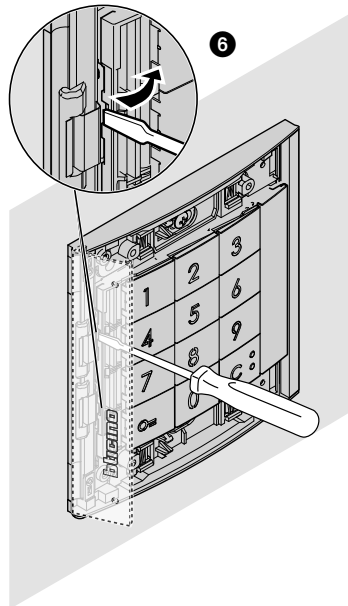
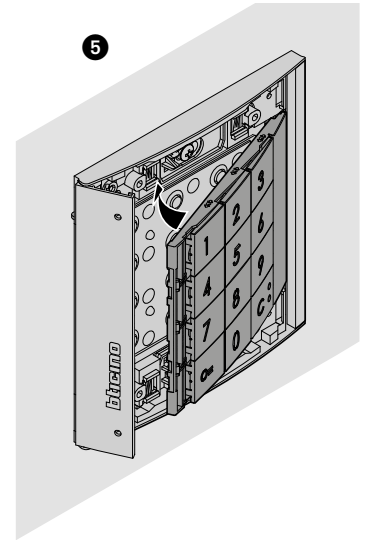
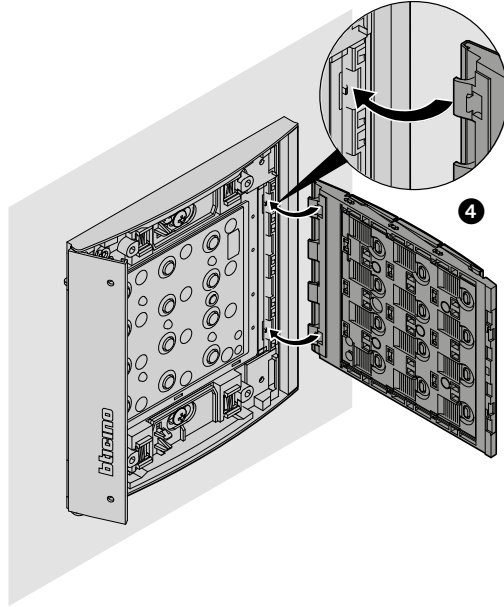

Sfera Klavye Modülü

Kullanım ve kurulum kılavuzu

bticino

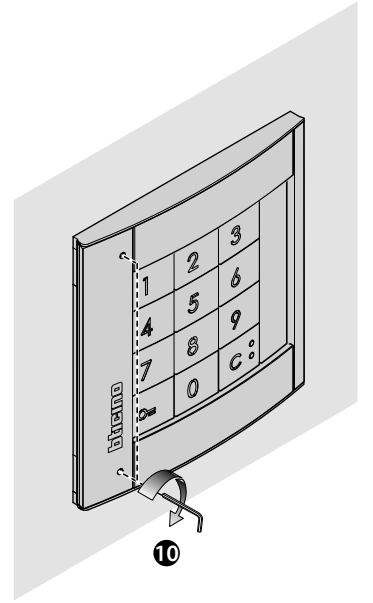
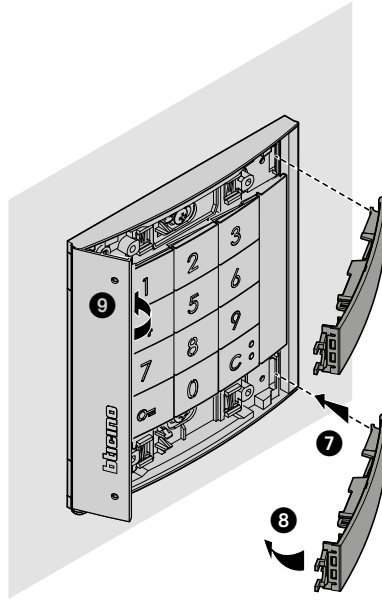

Demontaj

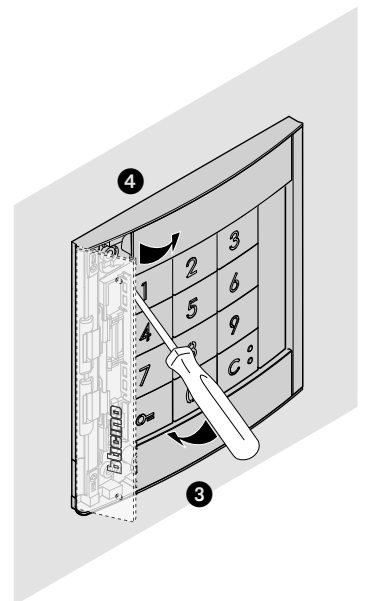
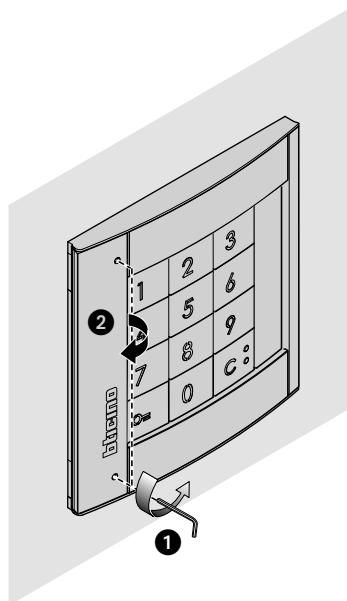

Sfera Klavye Modülü

Kullanım ve kurulum kılavuzu

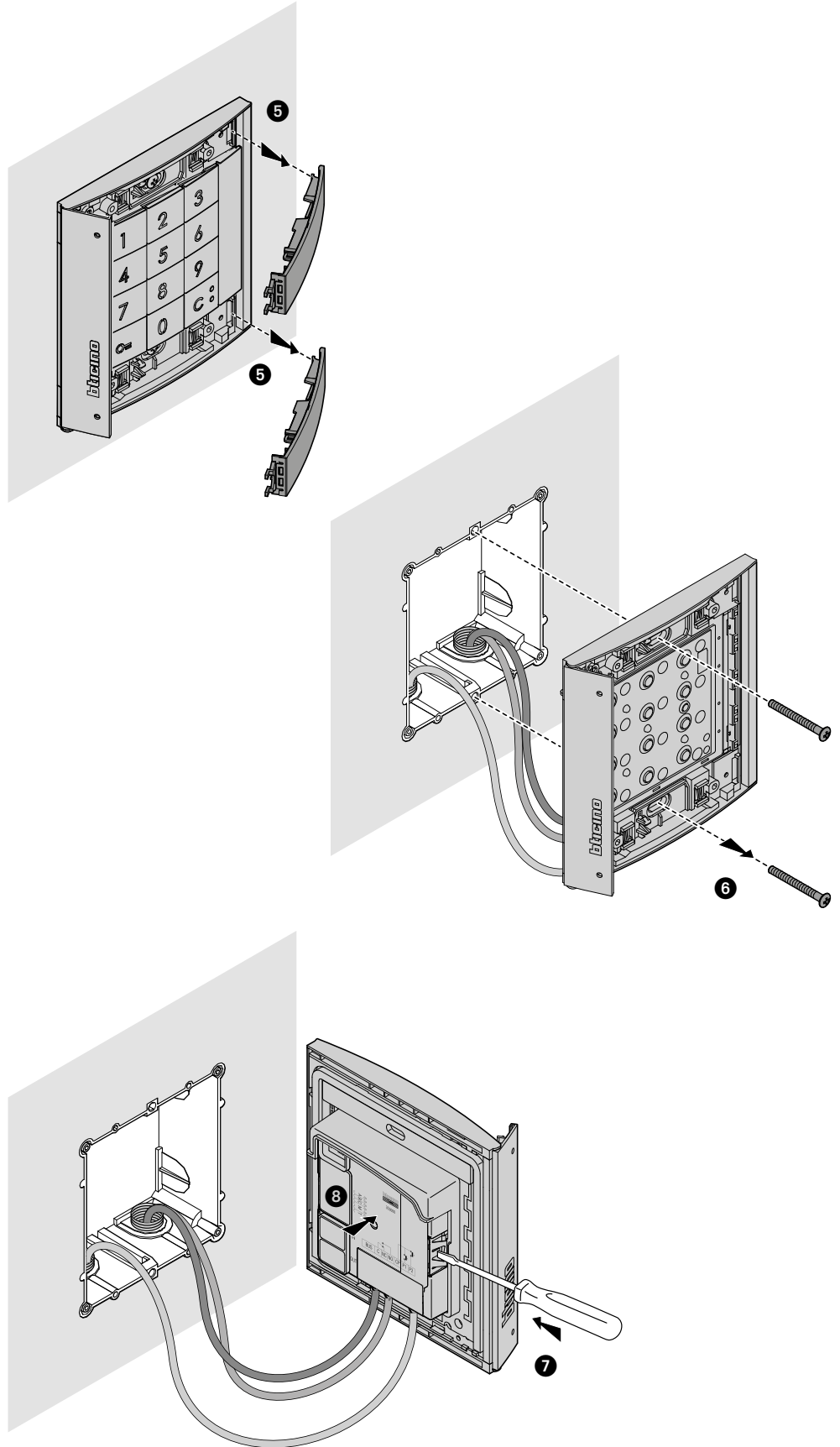

Cihazı kullanımı

BTicino Sfera Klavye Modülü, daha önce hafızaya alınmış sayısal kodları tanıyarak apartman sakinlerinin bir kilidi açmasına izin verir.

Cihaz 12 tuşlu arkadan aydınlatmalı basmalı düğme paneli ve kodun doğru girişini kontrol etmek için ışıklı göstergelerden oluşur.

351100/351200/351300 fonik modülü ile eşleştirilir ve uygun şekilde yapılandırılırsa, doğrudan çağrıya da izin verir.

Not: İş bu kılavuz stand alone kablajlı veya Sfera Ses Modülü'ne eşleştirilmiş Sfera Klavye Modülü'nü referans olarak alır(351100/351200/351300).

Eğer Sfera Klavye Modülü Ekran Modülüne (352500) eşleştirilerek kurulursa kod programlama için Ekran kılavuzunu referans olarak alın.



Dikkat: Gizli kod en az 4 en fazla 9 sayıdan oluşmalıdır.

Kilitleme komutu

TiSferaDesign yazılımından, kodun bileşimi için kullanılacak maksimum sayı sayısını ayarlamak mümkündür (en az 4 en fazla 9).

Kod uzunluğuna (maksimum ayarlanandan daha kısa veya buna eşit ise) ve mevcut kurlum tipine göre değişik kilit açma kodlarının girilmesi modu.

İzleyen tablolarda özel durumlarda kullanılacak düzgün şekil gösterilmiştir

353000 stand-alone Klavye Modülü ile kilit kumandası

STAND-ALONE KLAVYE MODÜLÜ	KAPI KİLİDİ	KISA AÇILIŞ KODU	MAKS. AÇILIŞ KODU
	Klavye modülünün C/ NO/NC yerel rölesine bağlı kilit.	0= 12345 0=	0= 123456789

Ses Modülü 351100/351200/351300 ve Klavye Modülü 353000 ile kilit kumanda

Bir Sfera Ses Modülü ile klavye modülü arasındaki eşleştirilme iki kilidin yönetilmesini sağlar, izleyen tabloda kodların düzgünce nasıl kullanılacağı gösterilmiştir.

SES MODÜLÜ + KLAVYE MODÜLÜ	KAPI KİLİDİ	KISA AÇILIŞ KODU	MAKS. AÇILIŞ KODU
	Ses modülünün S+ S-kontakına bağlı kilit	0= 12345 0=	0= 123456789
	Klavye modülünün * C/NO/NC yerel rölesine bağlı kilit.	0= 0= 12345 0=	0= 0= 123456789

*Bu fonksiyonu kullanmak için klavye modülünün M=3 veya M=23 ile yapılandırıldığından emin olun.

Not : Klavye Modülü yerel rölesinin kapanış süresi 4"dir ve değiştirilemez.

Sfera Klavye Modülü

Kullanım ve kurulum kılavuzu

Sfera Fonik Modülü 351100/351200/351300 ve Klavye Modülü 353000 ile doğrudan çağrı

Sfera fonik Modülünün ve klavye Modülünün eşleştirilmesi, dahili numaraya kod yoluyla doğrudan çağrı yapılmasını sağlar. **0 ile 3999 arasında 1 - 4 sayılı çağrı kodunu girin.** İzleyen tabloda kodların düzgünce nasıl kullanılacağı gösterilmiştir.

SES MODÜLÜ + KLAVYE MODÜLÜ	ÇAĞRI KODU
	1234C

Bu fonksiyonu kullanmak için klavye modülünün M=20 veya M=23 ile yapılandırıldığından emin olun.

Cihaz yapılandırması

Programlama iki şekilde gerçekleştirilebilir:

- **TiSferaDesign yazılımı** aracılığıyla

- doğrudan **klavye** ile gerçekleştirilecek özel prosedürler aracılığıyla

Yönetici kodlarını yapılandırmak için kapak plakasını çıkarmak ve lejand da vurgulanan programlama düğmesine basmak gerekir.

Üç farklı kod türü programlanabilir:

YÖNETİCİ Diğer kodların programlanmasına erişim sağlar. Erişime değil, yalnızca programlama hakkına sahiptir.

PASSEPARTOUT Giriş panelinin ilişkili olduğu kilidin açılmasına izin verir. Herhangi bir daireye bağlı değildir. Programlamaya değil, yalnızca erişim hakkına sahiptir.

KONUT SAKINLERİ Giriş panelinin ilişkili olduğu kilidin açılmasına izin verir. Tesisattaki bir daireye bağlıdır. Programlamaya değil, yalnızca erişim hakkına sahiptir.

Yönetici kodu

Güvenlik nedeniyle, doğrudan yükleyici tarafından programlanan ve diğer kodların (paspartu ve apartman sakinleri) programlanmasına erişebileceğiniz bir "YÖNETİCİ" kodu vardır.

Programlama moduna erişmek için cihaza bir yönetici kodu atamak gerekir; 20 adede kadar yönetici kodu hafızaya alınabilir.

Klavye modülü, kodun sesli sinyallerle başarılı bir şekilde kabul edildiğini veya iptal edildiğini ve yeşil LED'in yandığını bildirecektir. Tanınmayan bir kodun girilmesi, programlamayı durdurur. Bu durdurma uzun bir bip sesi ve kırmızı LED'in yanmasıyla bildirilir.

Not : sadece Sfera Ses Modülü 351100/351200/351300 + ilgili Sfera Buton Modülleri 352000/352100 veya sadece Sfera Klavye Modülü ile

Yeni yönetici kodu

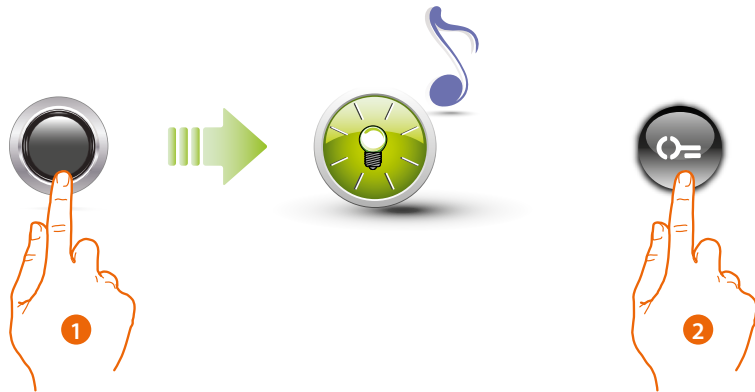

1. Yeşil LED yanıp sönene ve onay sesi gelene kadar programlama düğmesini basılı tutun.
2.  Tuşuna basın

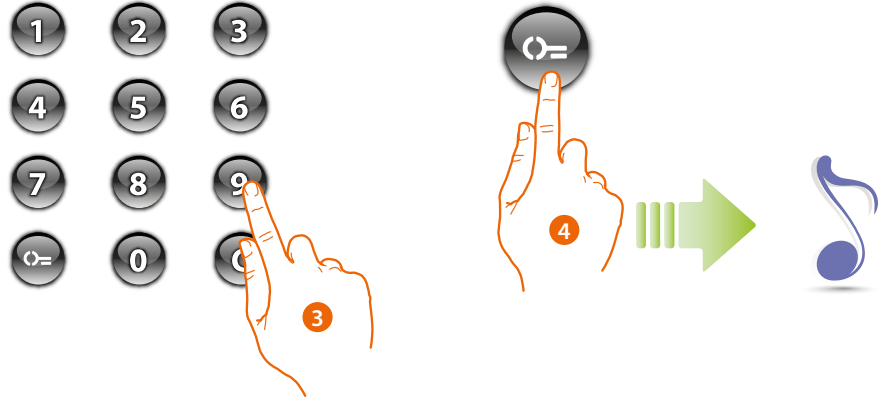

3. Kodu girin (en az 4 en fazla 9 sayı).

4.  Tuşuna basın
Kısa bir bip sesi, yeni yönetici kodunun programlandığını onaylar.



 1 2 3
4 5 6
7 8 9
 0 

5. Onaylamak için kodu tekrar yazın.



Doğru kod: Yeşil LED açık ve kısa bip sesi.



Yanlış kod: Kırmızı LED açık ve uzun bip sesi.

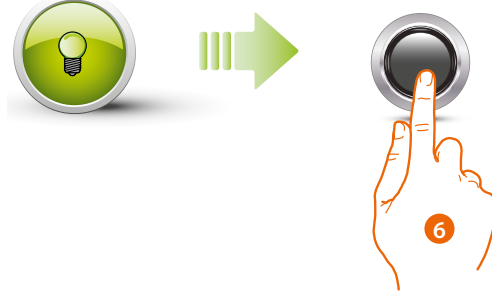

6. İşlem başarılı olursa, yeşil LED yaklaşık 1 saniye açık kalır ve ardından tekrar yanıp sönmeye başlar.
Başka bir kod girin veya işlemi sonlandırın.

Programlama düğmesine kısa süre basın veya işlemden çıkmak için 30 saniye bekleyin.
Kısa bir bip sesi ve LED'ler söner, programlama sırasının sonunu gösterir.

Sfera Klavye Modülü normal çalışmaya hazırdır.



Programlama aşamasında bazı kurallara uyulmalıdır:

- tuşlara art arda basılması gerekir (art arda basıldığında en fazla 2 saniye).
- programlama sırası, programlama düğmesine basıldıktan sonraki 30 saniye içinde başlamalı ve tek bir aşamada gerçekleştirilmelidir.

Yönetici kodlarının iptali

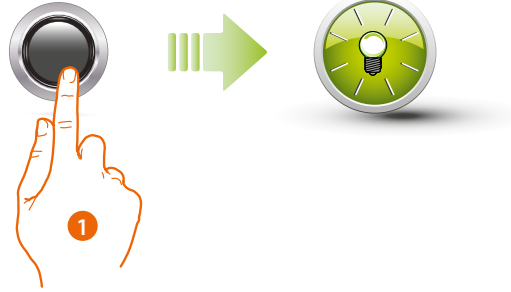

1. Programlama düğmesini basılı tutun; yeşil LED yanıp söner.

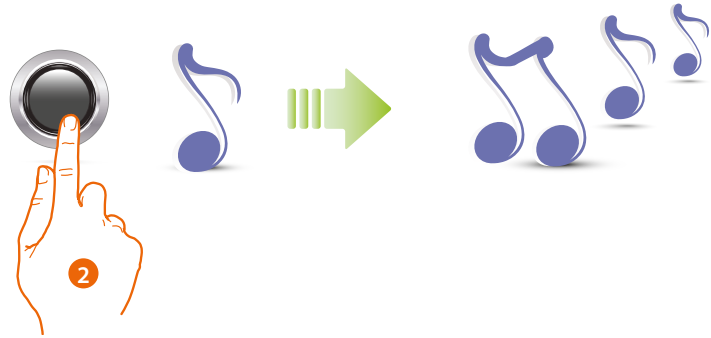

2. **Düğmeyi basılı tutmaya devam edin;** cihaz saniyede 1 bip sesi çıkarır ve 10 saniye sonra uzun bir bip sesi çıkarır.



Kırmızı LED yanıp söner ve ardından iptal işleminin yapıldığını göstermek için söner.



Prosedür, hafızaya alınan tüm yönetici kodlarını siler.
Tüm prosedür boyunca programlama düğmesini basılı tutun.
İptal prosedürünü durdurmak için programlama düğmesini bırakın.
Seçmeli bir silme için TISferaDesign yazılımını kullanın.

Passepartout kodu

Bir "Passepartout" kodunun programlanmasına erişmek için bir yönetici koduna sahip olmak gerekir; 20 passepartout kodu hafızaya alınabilir.

Klavye modülü, kodun sesli sinyallerle başarılı bir şekilde kabul edildiğini veya iptal edildiğini ve yeşil LED'in yandığını bildirecektir. Tanınmayan bir kodun girilmesi, programlamayı durdurur. Bu durdurma uzun bir bip sesi ve kırmızı LED'in yanmasıyla bildirilir.

Not : sadece Sfera Ses Modülü 351100/351200/351300 + ilgili Sfera Buton Modülleri 352000/352100 veya sadece Sfera Klavye Modülü ile

Yeni paspartulu kod

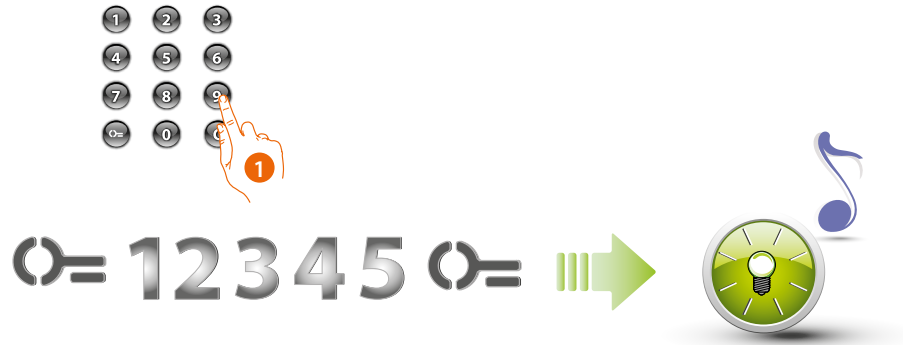

1. Yönetici kodunu girin.

Cihaz bip sesi çıkarır ve yeşil LED yanıp söner. Programlama aşaması başladı.

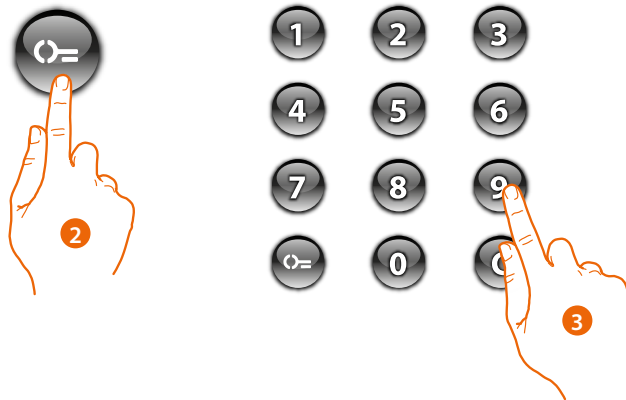

2.  Tuşuna basın

3. **Passepartout** kodunu girin (en az 4 en fazla 9 sayı).

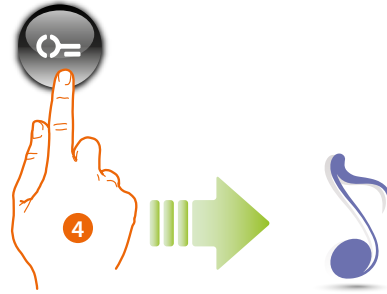

4.  Tuşuna basın
Kısa bir bip sesi, yeni pasparparut kodunun programlanmasını onaylar.



 1 2 3
4 5 6
7 8 9
0 

5. Onaylamak için kodu tekrar yazın.



Doğru kod: Yeşil LED açık ve kısa bip sesi.



Yanlış kod: Kırmızı LED açık ve uzun bip sesi.

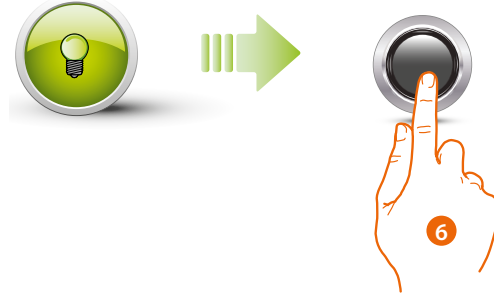

6. İşlem başarılı olursa, yeşil LED yaklaşık 1 saniye açık kalır ve ardından tekrar yanıp sönmeye başlar.

Başka bir kod girin veya işlemi sonlandırın.

Programlama düğmesine kısa süre basın veya işlemden çıkmak için 30 saniye bekleyin.

Kısa bir bip sesi ve LED'ler söner, programlama sırasının sonunu gösterir.

Sfera Klavye Modülü normal çalışmaya hazırdır.



Programlama aşamasında bazı kurallara uyulmalıdır:

- tuşlara art arda basılması gerekir (art arda basıldığında en fazla 2 saniye).

- programlama sırası, programlama düğmesine basıldıktan sonraki 30 saniye içinde başlamalı ve tek bir aşamada gerçekleştirilmelidir.

Passepartout kodlarının silinmesi



0= 1 2 3 4 5 0=

Üç kez

1. Yönetici kodunu arka arkaya üç kez girin. Cihaz uzun bir onay bip sesi verir.



Kırmızı LED yanıp söner ve ardından iptal işleminin yapıldığını göstermek için söner.



Prosedür, hafızaya alınan tüm Passepartout kodlarını silecektir.
Seçmeli bir silme için TiSferaDesign yazılımını kullanın.

Passepartout kodunun deęiştirilmesi

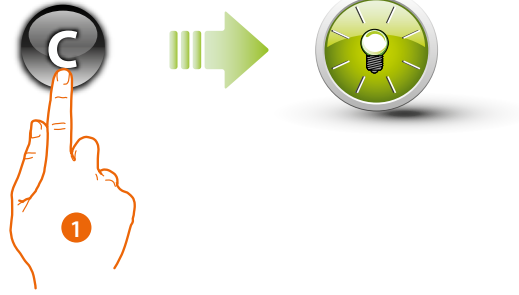

1. Yeşil LED yanıp sönene kadar **C** tuşuna basın



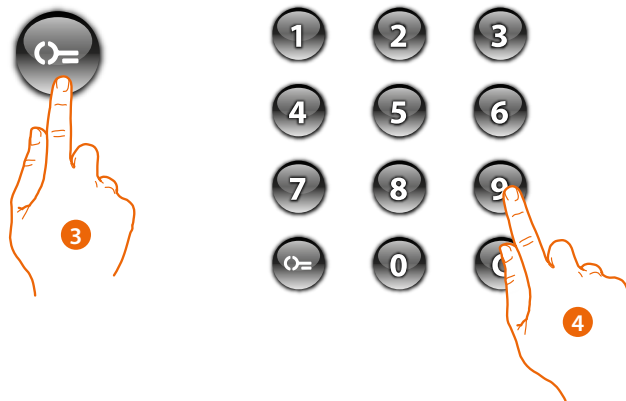

2. Passepartout kodunu girin.

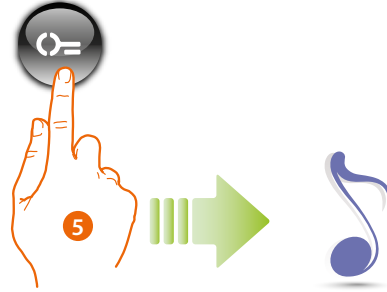

3. **Key** tuşuna basın

4. Yeni kodu girin



5.  tuşuna basın
Kısa bir bip sesi, yeni pasparparut kodunun programlanmasını onaylar.



6. Onaylamak için kodu tekrar yazın. Cihaz uzun bir onay bip sesi verir.

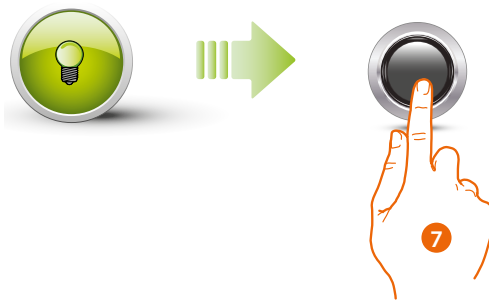

7. Prosedür başarılı olursa, yeşil LED yaklaşık 1 saniye yanar ve ardından söner.



Programlama aşamasında bazı kurallara uyulmalıdır:

- tuşlara art arda basılması gerekir (art arda basıldığında en fazla 2 saniye).
- programlama sırası, programlama düğmesine basıldıktan sonraki 30 saniye içinde başlamalı ve tek bir aşamada gerçekleştirilmelidir.

Apartman sakini kodu

Bir "APARTMAN SAKINI" kodunun programlanmasına erişmek için bir yönetici koduna sahip olmak gerekir. Her daire için bir tane olmak üzere 4000 kod hafızaya alınabilir.

Klavye modülü, kodun sesli sinyallerle başarılı bir şekilde kabul edildiğini veya iptal edildiğini ve yeşil LED'in yandığını bildirecektir. Tanınmayan bir kodun girilmesi, programlamayı durdurur. Bu durdurma uzun bir bip sesi ve kırmızı LED'in yanmasıyla bildirilir.

Not : sadece Sfera Ses Modülü 351100/351200/351300 + ilgili Sfera Buton Modülleri 352000/352100.

Yeni apartman sakini kodu

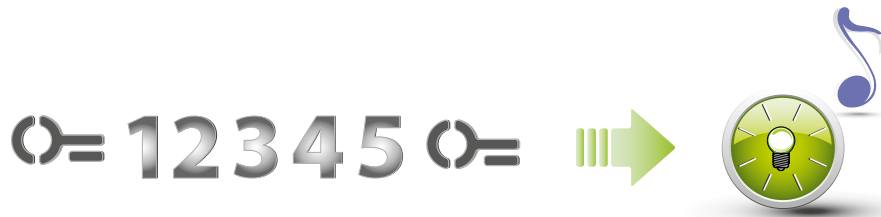

1. Yönetici kodunu girin..

Cihaz bip sesi çıkarır ve yeşil LED yanıp söner. Programlama aşaması başladı.

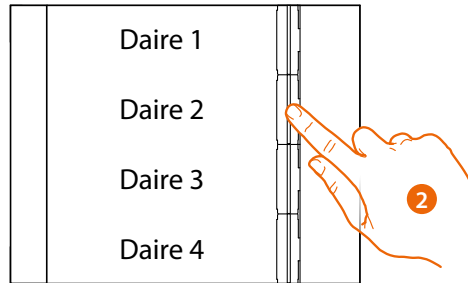

352041/42/43

2. Düğme modülünü (352000 ve 352100) kullanarak apartman sakini kodunun eşleştirileceği daireyi seçin.

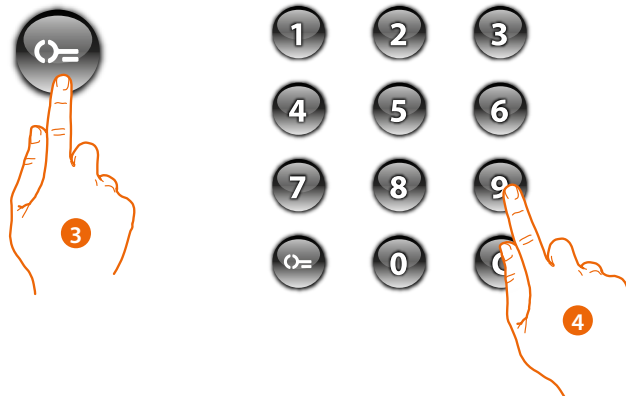

3. tuşuna basın

4. Apartman sakini kodunu girin (en az 4 en fazla 9 sayı).

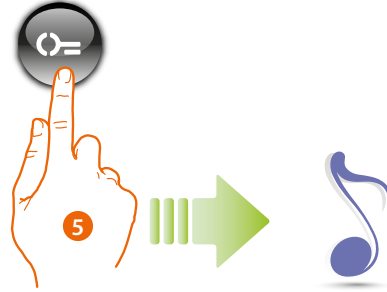

5.  tuşuna basın
Kısa bir bip sesi, yeni apartman sakini kodunun programlandığını onaylar.



 1 2 3 4 5 

6. Onaylamak için kodu tekrar yazın.



Doğru kod: Yeşil LED açık ve kısa bip sesi.



Yanlış kod: Kırmızı LED açık ve uzun bip sesi.

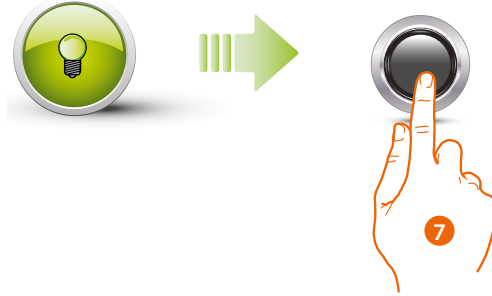

7. İşlem başarılı olursa, yeşil LED yaklaşık 1 saniye açık kalır ve ardından tekrar yanıp sönmeye başlar.
Programlama düğmesine kısa süre basın veya işlemden çıkmak için 30 saniye bekleyin.
Kısa bir bip sesi ve LED'ler söner, programlama sırasının sonunu gösterir.
Sfera Klavye Modülü normal çalışmaya hazırdır.

- Programlama aşamasında bazı kurallara uyulmalıdır:
- tuşlara art arda basılması gerekir (art arda basıldığında en fazla 2 saniye).
 - programlama sırası, programlama düğmesine basıldıktan sonraki 30 saniye içinde başlamalı ve tek bir aşamada gerçekleştirilmelidir.

Apartman sakini kodunu silme

Not : sadece Sfera Ses Modülü 351100/351200/351300 + ilgili Sfera Buton Modülleri 352000/352100.



1. Yönetici kodunu girin.

Cihaz bip sesi çıkarır ve yeşil LED yanıp söner. Programlama aşaması başladı.

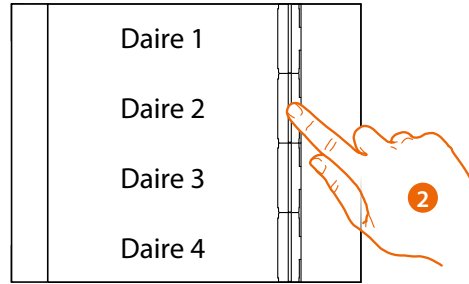

352041/42/43

2. Düğme modülünü (352000 ve 352100) kullanarak silmek istediğiniz apartman sakini kodu ile ilgili daireyi seçin.

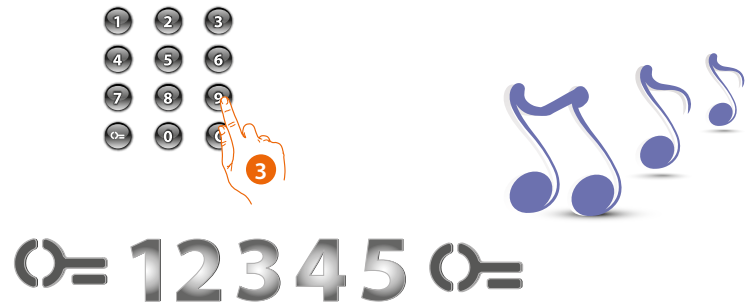

3. Onaylamak için yönetici kodunu tekrar yazın. Cihaz uzun bir onay bip sesi verir.



Kırmızı LED yanıp söner ve ardından iptal işleminin yapıldığını göstermek için söner.

Apartman sakini kodunun deęiřtirilmesi

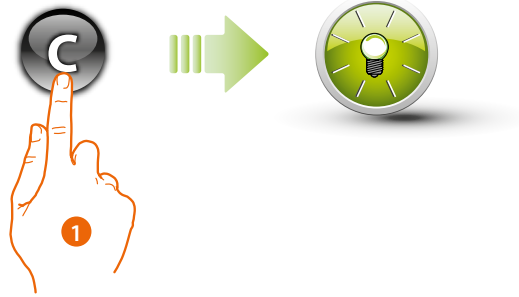

1. Yeřil LED yanıp sönene kadar **C** tuřuna basın..



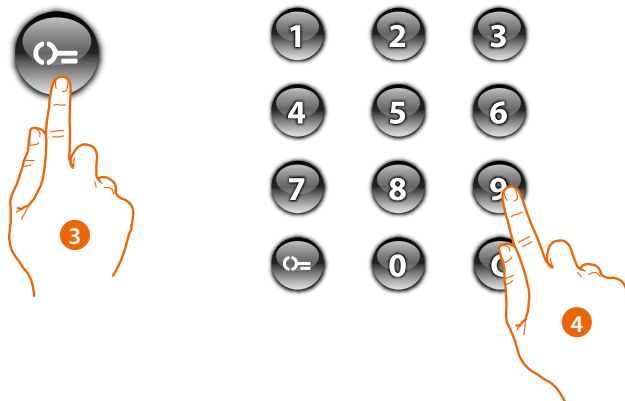

2. Apartman sakini kodunu girin.

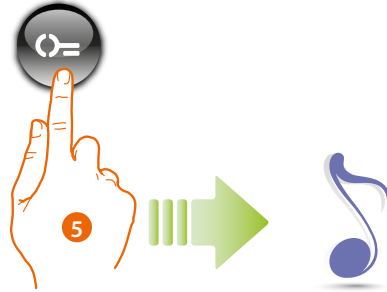

3. **Key** tuřuna basın

4. Yeni kodu girin



5.  tuşuna basın
Kısa bir bip sesi, yeni apartman sakini kodunun programlandığını onaylar.



6. Onaylamak için kodu tekrar yazın. Cihaz uzun bir onay bip sesi verir.



Prosedür başarılı olursa, yeşil LED yaklaşık 1 saniye yanar ve ardından söner.



Programlama aşamasında bazı kurallara uyulmalıdır
Tuşlara art arda basılması gerekir (art arda basıldığında en fazla 2 saniye).
Programlama sırası, programlama düğmesine basıldıktan sonraki 30 saniye içinde başlamalı ve tek bir aşamada gerçekleştirilmelidir.

Sıfırlama

Önceden kaydedilmiş tüm kodları silmeniz gerekirse, Sfera Klavye Modülünü sıfırlayabilirsiniz; bu durumda varsayılan ayarlara geri dönecektir.

! **Dikkat: Beslemeyi kesin (BUS).**

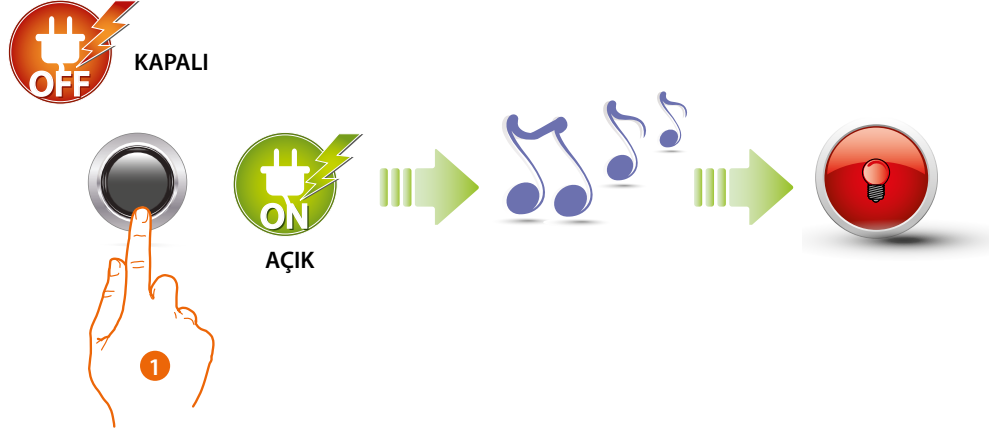

1. Programlama düğmesini basılı tutun ve uzun bir bip sesi duyana kadar düğmeyi basılı tutarken beslemeyi yeniden başlatın. Kırmızı LED 4 saniye boyunca sabit olarak yanar ve ardından söner.

! Klavye modülü ve fonik modülüne sahip giriş panellerinde, sıfırlamadan sonra programlamaya devam etmeden önce en az 1 dakika bekleyin.

Yazılım aracılığı ile konfigürasyon

PC bağlantısı

TiSferaDesign yazılımı ile gerçekleştirilmiş konfigürasyonu veya firmware güncellemesini aktarmak için, bir USB-miniUSB kablo kullanarak Sfera Tuş Takımı Modülünü PC'ye bağlayın.

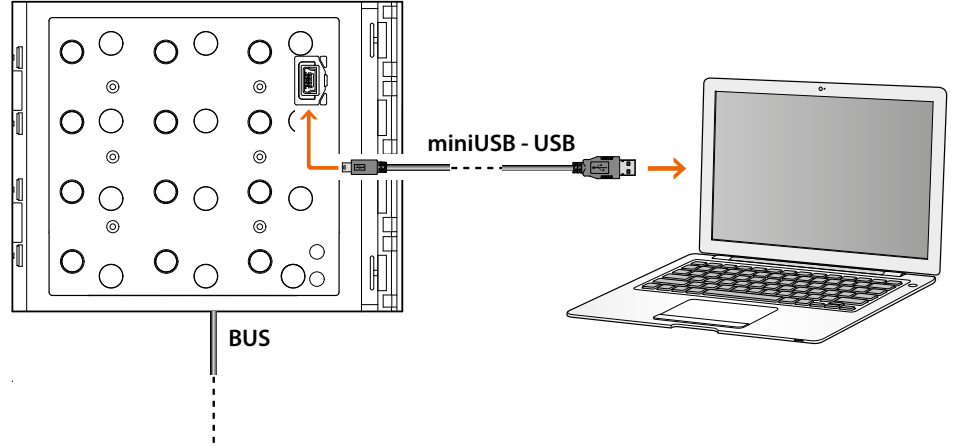

Firmware güncellemesi için cihazı beslemek gerekir.

USB kablosu aracılığı ile bağlanmış Sfera Tuş Takımı Modülü, sanal port (VIRTUAL COM) olarak PC tarafından tanınır.

