

2

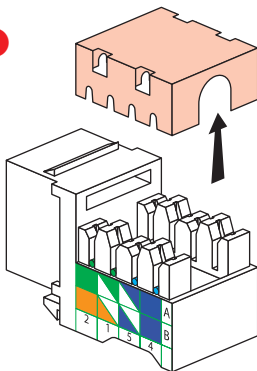

3

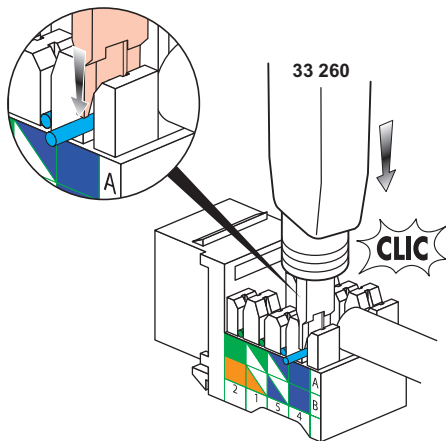

4

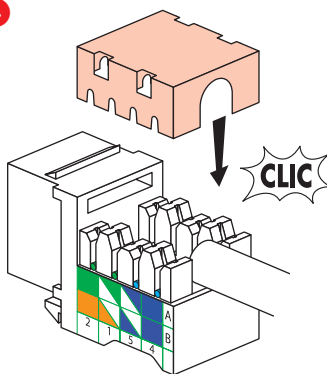

#### ⚠ Consignes de sécurité

Avant toute intervention, couper le courant.  
Respecter strictement les conditions d'installation et d'utilisation.

FR LU BE

#### ⚠ Συστάσεις ασφαλείας

Πριν από οποιαδήποτε επέμβαση, κόψτε το ρεύμα.  
Τηρήστε αυστηρά τις συνθήκες εγκατάστασης και χρήσης.

GR CY

#### ⚠ Меры предосторожности

Преди каквото и да е работа по продукта, да се изключи от  
електрическото захранване.  
Задължително е да се спазват условията за инсталиране и  
употреба.

RU

#### ⚠ Przepisy bezpieczeństwa

Przed każdą operacją na urządzeniu, odłączycь dopływ prądu.  
Ścisłe przestrzegacь instrukcji dotyczących instalacji i użytkowania.

PL

#### ⚠ Güvenlik talimatları

Herhangi bir müdahaleден önce, akımı kesiniz.  
Yerleşirme ve kullanım koşullarına titizlikle riayet ediniz.

TR CY

#### ⚠ Biztonsági előírások

Minden beavatkozás előtt szakítsa meg az áramellátást.  
Tartsa be pontosan a beszerelési és használati feltételeket.

HU

#### ⚠ Bezpečnostní pokyny

Před jakýmkoliv zásahem vypněte proud.  
Důsledně dodržujte instalační a uživatelské podmínky.

CZ

#### ⚠ Bezpečnostné nariadenia

Pred akýmkoľvek zásahom odpojte napájanie.  
Prísne dodržiavajte podmienky, za ktorých sa má prístroj inštalovať a  
používať.

SK

#### ⚠ Varnostna navodila

Pred vsakim posegom izključite električno napajanje.  
Natančno upoštevajte pogoje za montažo in uporabo.

SI

#### ⚠ Указания за безопасност

Преди каквото и да е работа по продукта, да се изключи от  
електрическото захранване.  
Задължително е да се спазват условията за инсталиране и  
употреба.

BG

#### ⚠ Instrucțiuni de siguranță

Înterupeți curentul înainte oricărei intervenții.  
Respectați cu strictețe condițiile de instalare și de utilizare.

RO

#### ⚠ Sigurnosne napomene

Prije bilo kakve intervencije, isključite struju.  
Strogo se pridržavajte uvjeta ugradnje i korištenja.

HR

#### ⚠ Sigurnosne preporuke

Pre bilo kakve intervencije, uverite se da je napajanje isključeno.  
Strogo poštuajte uputstva za instaliranje i upotrebu.

RS

#### ⚠ إرشادات الأمان:

تبار الكهربیة، قبل أي تدخل. تقيد تماماً بشروط التركيب