





### Karakteristika

	①	②
	 	
230 V~	1000 VA	1000 VA
110 V~	500 VA	500 VA

Spänning	100 - 240 V~
Frekvens	50 - 60 Hz
	2 x 1,5 mm <sup>2</sup> eller 1 x 2,5 mm <sup>2</sup>
Utrymmesbehov	4 moduler
	0° C till + 45° C

- ① Lysrör med elektronisk stabilisator 0 - 10 V  
 ② Stabilisator 0 - 10 V för manövrering av belysningslysdioderna

- Styrström 0 - 10 V max. (summa av de av stabilisatorerna pålagda strömmarna): 50 mA
- Max. signalström vid kontaktens slutning under 230 V~: 120 A - 20 ms

## Beskrivning

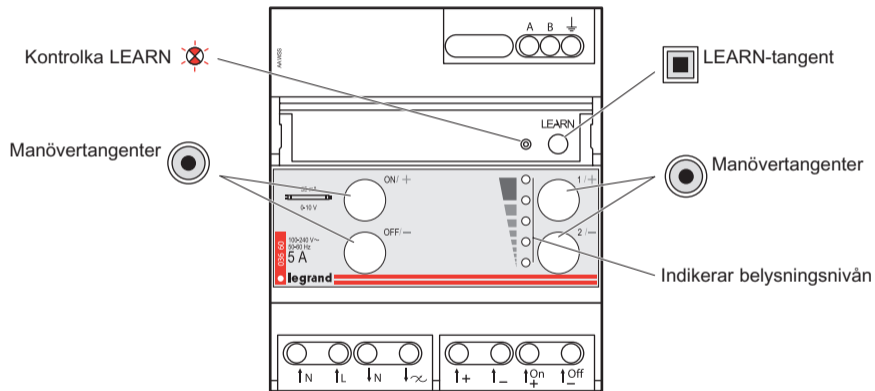

## Säkerhetsinstruktioner

Denna produkt skall installeras enligt gällande installationsbestämmelser och helst av en kvalificerad elektriker. Felaktig installation och användning kan medföra risk för elektrisk chock eller eldsvåda.

Innan installationen utförs, läs notisen och ta hänsyn till den specifika platsen för produktens montering.

Apparaten får inte öppnas, demonteras, eller förändras utom om så uttryckligen medges i notisen. Alla Legrand-produkter får endast öppnas och repareras av personal som utbildats och godkänts av Legrand. Vid otillåtet öppnande eller reparation upphävs samtliga förpliktelser, ersättningskyldigheter och garantiåtaganden.

Använd endast originaldelar från Legrand.

## Fabrikskonfiguration

Vid den första påslagningen manövreras samtliga fjärrvariatorer som är kopplade på BUSSEN genom att trycka på tangenterna ON respektive OFF.

Denna möjlighet erbjuds för att kunna kontrollera samtliga ljusarmaturers fullgoda funktion.

Vid dubbel tryckning på tangenten LEARN<sup>(1)</sup> upphävs denna huvudmanövreringsfunktion.

<sup>(1)</sup>Programmerings- eller inläringstangent.

## Kabelföring

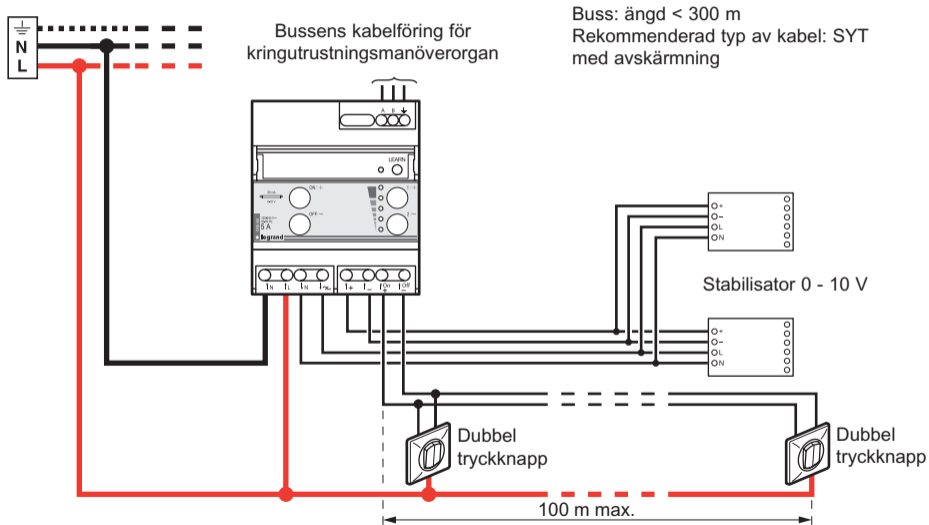

## Kabelföring med enkel tryckknapp

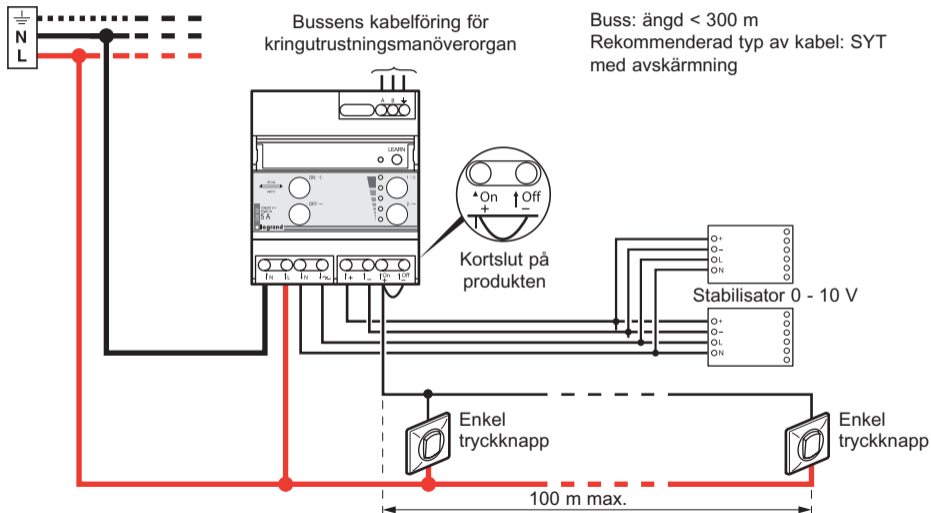

## Lokal drift

### Åtgärd

Kort tryckning på tangenten ON/+

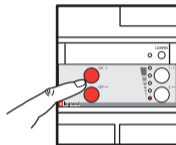

Kort tryckning på tangenten OFF/-

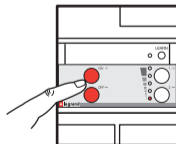

Lång tryckning på tangenten ON/+

Lång tryckning på tangenten OFF/-

### Stabilisator 0 - 10 V

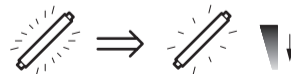
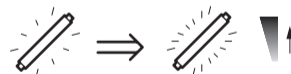
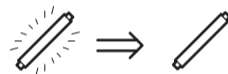

## Lokal drift (forts.)

### Åtgärd

Kort tryckning på tangenten 1 / +

Kort tryckning på tangenten 2 / -

Lång tryckning på tangenten 1 / +

Lång tryckning på tangenten 2 / -

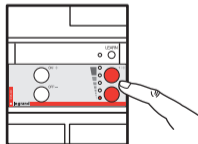
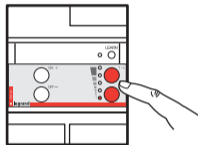

### Stabilisator 0 - 10 V

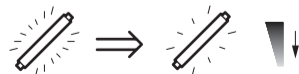

## Specialanpassa belysningsnivån av tangenterna 1 och 2

### Åtgärd

Utifrån tangent 1/+:

Justering av önskad belysningsnivå:

- Via en lång tryckning på tangenten ON/+
- Via en lång tryckning på tangenten OFF/-

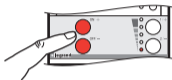

Registrering:

- Via samtidig tryckning på tangenterna 1/+ och ON/+

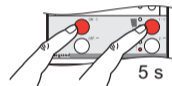

Nivån för tangenten 1/+ är då registrerad

### L

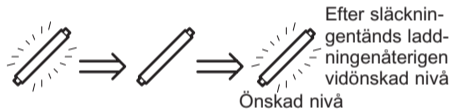

Utifrån tangent 2/-:

Justering av önskad belysningsnivå:

- Via en lång tryckning på tangenten ON/+
- Via en lång tryckning på tangenten OFF/-

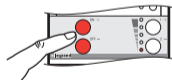

Registrering:

- Via samtidig tryckning på tangenterna 2/- och OFF/-

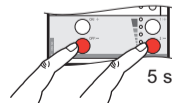

Nivån för tangenten 2/- är då registrerad

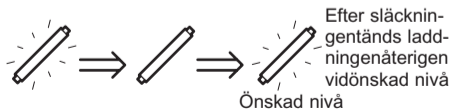



## Specialanpassa belysningsnivån av tangenterna 1 och 2 (forts.)

Åtgärd

L

### Minnesnivå

För att aktivera nivåminnet:  
lång samtidig tryckning på tangenterna OFF/- och 1/+

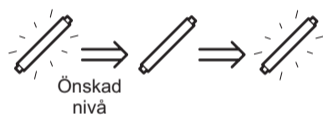
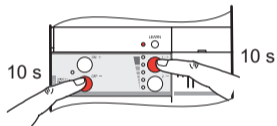





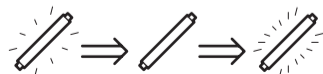
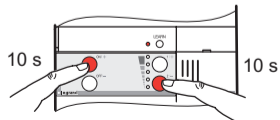



Efter släckning,  
tänds lampan på den  
föregående nivån

För att avaktivera nivåminnet:  
lång samtidig tryckning på tangenterna ON/+ och 2/-













Efter släckning,  
tänds lampan på den  
maximala nivån

## Tryckknapparnas funktion

Åtgärd	L	Åtgärd	L
 <p data-bbox="75 372 252 404">Kort tryckning</p> 		<p data-bbox="747 372 940 404">Lång tryckning</p> 	
<p data-bbox="75 663 252 694">Kort tryckning</p> 		<p data-bbox="747 668 940 699">Lång tryckning</p> 	

## Tryckknapparnas funktion (forts)





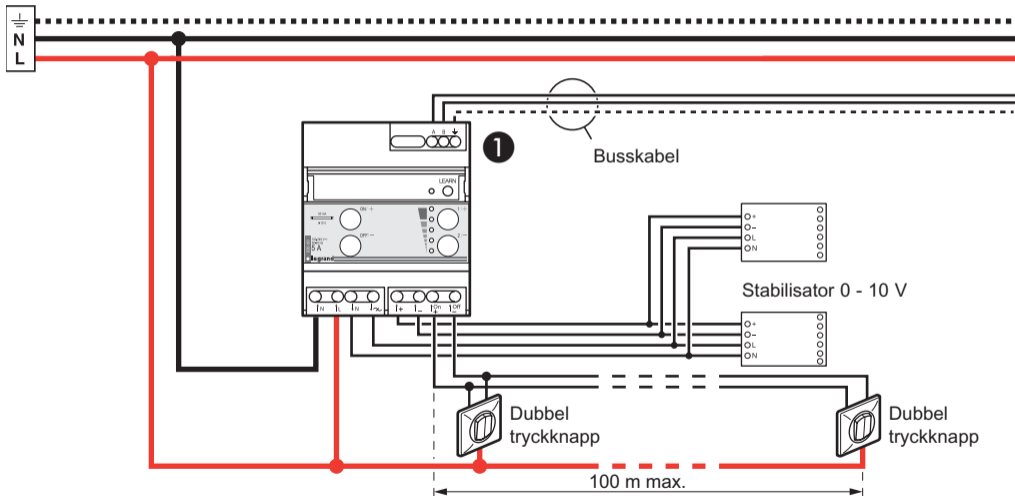

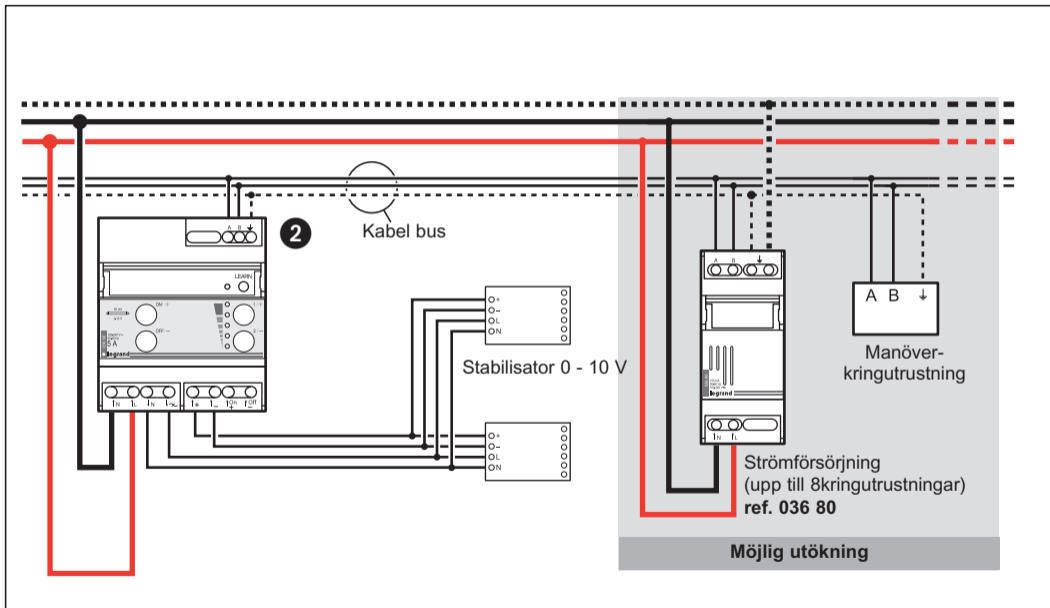





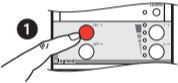

L	Åtgärd	L	Åtgärd	L
	 <p>Kort tryckning</p> 		<p>Lång tryckning</p> 	
	<p>Lång tryckning</p> 	 ⇒ 		

## Kabelföring (funktion sändare/mottagare)



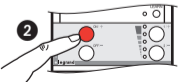

## Inlärning sändare/mottagare

Åtgärd	Indikatorstatus	L
<p><b>Fjärrvariator 1 sändare</b></p> <p>Tryckning på tangenten LEARN </p> <p>1 </p> <p>Tryckning på tangenten ON/+ </p> <p>1 </p>	<p></p> <p></p>	<p></p> <p></p>
<p><b>Fjärrvariator 2 mottagare(*)</b></p> <p>Tryckning på tangenten LEARN </p> <p>2 </p> <p>Tryckning på tangenten ON/+ </p> <p>2 </p>	<p></p> <p></p>	<p></p> <p></p>

(\*)För kommentarer angående detta steg se sid.159.

## Inläring sändare/mottagare (forts.)

### Åtgärd

### Indikatorstatus

### L

#### Fjärrvariator ① sändare

Tryckning på tangenten LEARN



#### Fjärrvariator ② mottagare

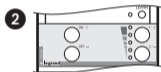

Det är inte nödvändigt att programmera tangenten OFF på fjärrvariatorn (sändare), inläringen sker automatiskt.

Kommentar: Det är möjligt att knyta flera fjärrvariatorer 036 71 och / eller 036 60 till sändarfjärrvariatorn ① genom att upprepa detta moment för varje produkt.

### Fjärrvariatorns karakteristika som mottagare (aktör)

Fjärrvariatorn kan ta emot 32 kommandon från olika sändare (fjärrvariatorer eller manöverkringutrustningar) genom att lokalverkställa kommandon som härstammar från de övriga sändarna: ON, OFF, variation eller tändning vid förinställda nivåer. Mottagartelevariatorer som knutits till fjärrvariatorn genom programmering beter sig på samma sätt som sändarfjärrvariatorn för tändning, släckning och variation.

## Lägga till eller ta bort en fjärrvariator

### Åtgärd

### Indikatorstatus

#### Fjärrvariator ① sändare:

Tryckning på tangenten LEARN 



Tryckning på manövertangenten ON 

Indikatorerna på samtliga knutna fjärrvariatorer blinkar

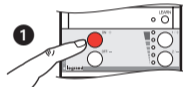

#### Fjärrvariator ② mottagare:

Att ta bort

Tryckning på tangenten LEARN 















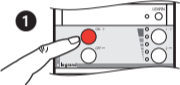

#### Fjärrvariator ① sändare:

Tryckning på tangenten LEARN 

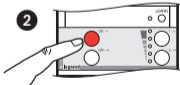

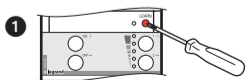

## Lägga till eller ta bort en fjärrvariator (forts.)

	Åtgärd	Indikatorstatus
<p><b>Fjärrvariator 1 sändare:</b></p> <p>Tryckning på tangenten LEARN</p> <p>och</p> <p>Tryckning på manövertangenten ON</p> <p>Indikatorerna på samtliga knutna fjärrvariatorer blinkar</p>	   	 
<p><b>Fjärrvariator 2 mottagare:</b></p> <p>Tryckning på tangenten LEARN</p> <p>Tryckning på manövertangenten ON</p>	   	 
<p><b>Fjärrvariator 1 sändare: registrering</b></p> <p>Tryckning på tangenten LEARN</p> <p>Indikatorerna på samtliga produkter släcks</p>	 	

## Återgång till fabrikskonfiguration

### Åtgärd

### Indikatorstatus

#### Mottagarfjärrvariator:

Tryckning på tangenten LEARN

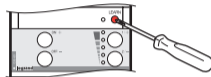

Tryckning på tangenten LEARN  
och håll nedtryckt i 10 sekunder

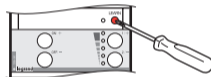

### Bildtext

 Indikatorn släcks

 Indikatorn blinkar  
långsamt

 Indikatorn blinkar snabbt

 Indikatorn blixtrar